

RECOMENDACIONES:

Asegúrese que la persona que vaya a instalar el producto sea un profesional en la materia, para prevenir errores que afecten las instalaciones o el correcto funcionamiento del producto.

Realice los ajustes del sanitario UTILIZANDO una herramienta adecuada para que la superficie y el acabado del producto no se raye o lastime.

Recuerde que todos los productos tienen un mecanismo de control que debe ser revisado y cambiado de ser necesario, ya que este puede deteriorarse debido a la frecuencia de uso.

RECOMMENDATIONS:

To prevent any error that may affect the facilities or the correct functioning of the product, make sure that the person who is going to install the product is a professional. Install the product using suitable tools, so that it is not scratched.

All products include a control mechanism that should be inspected and replaced as needed, as it may wear out with frequent use.

COLORES DISPONIBLES / COLORS AVAILABLE:

- Blanco / White : BL
- Bone / Bone : BO

MEDIDAS / MEASURES:

- Dimensiones en milímetros / Dimensions in millimeters
- Dimensiones en pulgadas / Dimensions in inches

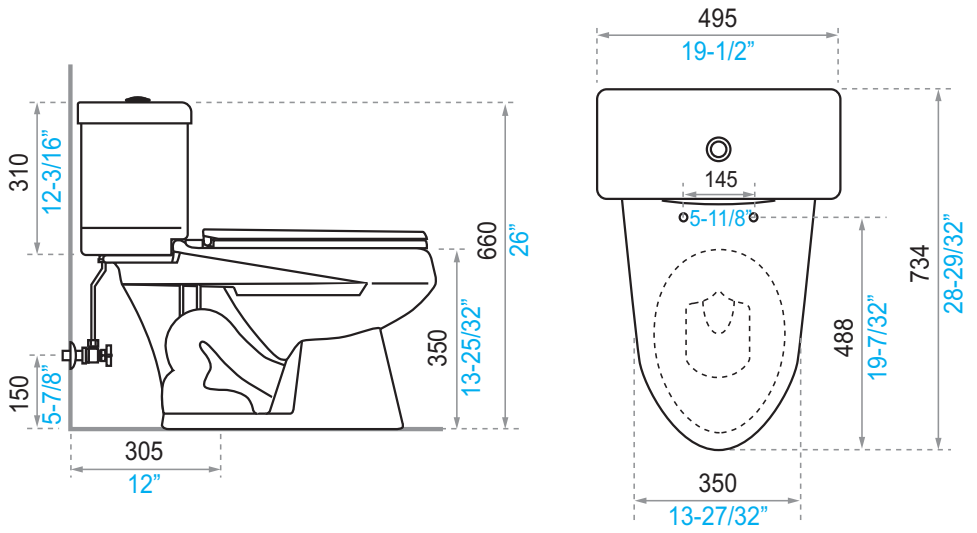

INSTRUCCIONES DE INSTALACIÓN / INSTALLATION INSTRUCTIONS:

LEA LAS INSTRUCCIONES COMPLETAMENTE ANTES DE INSTALAR / READ ALL INSTRUCTIONS BEFORE INSTALLING

1. Ubique el inodoro en su lugar de destino. Verifique la alineación del inodoro respecto a la pared; sitúelo de acuerdo a las dimensiones sugeridas y marque en el piso los orificios para su fijación.

Verify the alignment of toilet regarding the wall and place it according to the dimensions (see graphic). For drilling, mark on the floor the hole's position.

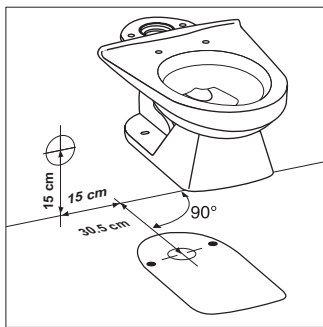

2. Marque en el piso los orificios para su fijación.

Mark the holes in the floor to mount the product correctly.

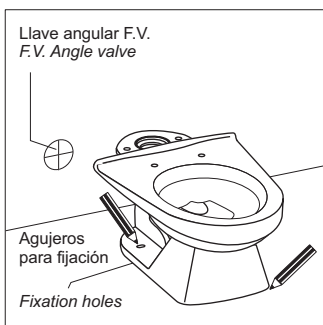

3. Retire el inodoro para perforar. Coloque los tacos y pernos de fijación (no incluidos). Una vez instale el inodoro cubra con los capuchones (no incluidos).

Remove the toilet to drill and fit the fitting plugs (not included) in order to attach the toilet to the floor. Once the toilet is installed cover with caps (not included).

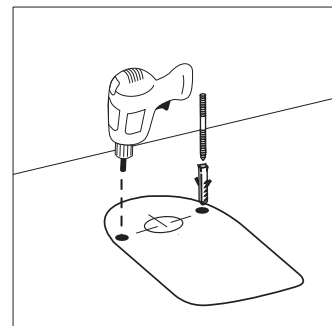

4. Voltee el inodoro sobre una superficie suave para no rasparlo y coloque el anillo de cera (No incluido) en la salida del desagüe.

Turn the toilet around (on its ring) over a soft surface so that it will not be scraped and install the wax ring (not included) in the drain outlet.

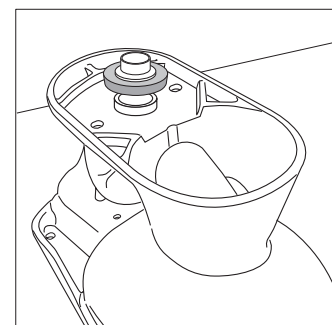

5. Coloque nuevamente el inodoro sobre el codo del desagüe, nivélelo y fíjelo al piso con los tirafondos.

Place the toilet over the drain again, level and secure it to the floor with screws.

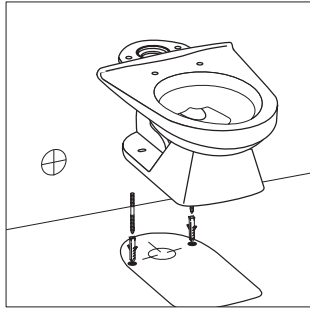

6. Selle la unión entre el inodoro y el piso con un cordón de silicona.
Seal the connection between the toilet and floor with silicon adhesive.

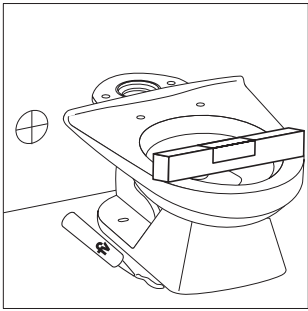

Nota: No es recomendable usar cemento mortero en la base del inodoro. **La Garantía Brucke no cubre inodoros instalados con mortero.**

Antes de instalar el tanque verifique que la tubería de alimentación este limpia y libre de impurezas y residuos de construcción.

Note: It is not advisable to use cement in the base of the toilet. **The warranty doesn't cover toilets installed with cement.**

To fix it Before installing the tank, verify that the feeding pipe is clean and free of sludge and construction residuals.

7. Instale el herraje al tanque. Coloque el empaque espumoso en la salida del herraje. Alinee el tanque sobre el inodoro y fíjelo con los pernos de sujeción.

Install the tank fittings. Place the foam packing in the fitting's end. Align the tank over the toilet and secure with the bolts.

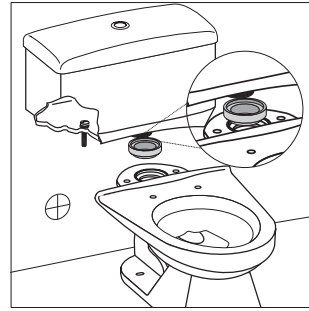

8. Instale el herraje en el tanque. Utilice una llave angular con manguera flexible para conectar la válvula de ingreso a la acometida de agua red.

Install the tank fitting in the toilet. Use a angle valve with flexible hose to connect the entry valve to the water supply on the wall.

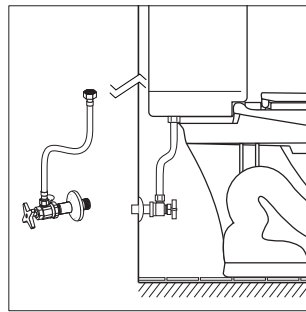

Nota: el exceso de ajuste de la tuerca **B** puede causar la ruptura de la válvula de ingreso **A**.

Note: Over tightening of nut **B** may cause rupture of inlet valve **A**.

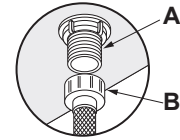

INSTRUCCIONES DE INSTALACIÓN PARA EL HERRAJE / TOILET HARDWARE INSTALLATION INSTRUCTIONS

En caso de tener algún problema con el herraje verifique los siguientes puntos / If you have any problem with the fitting, please verify the following points:

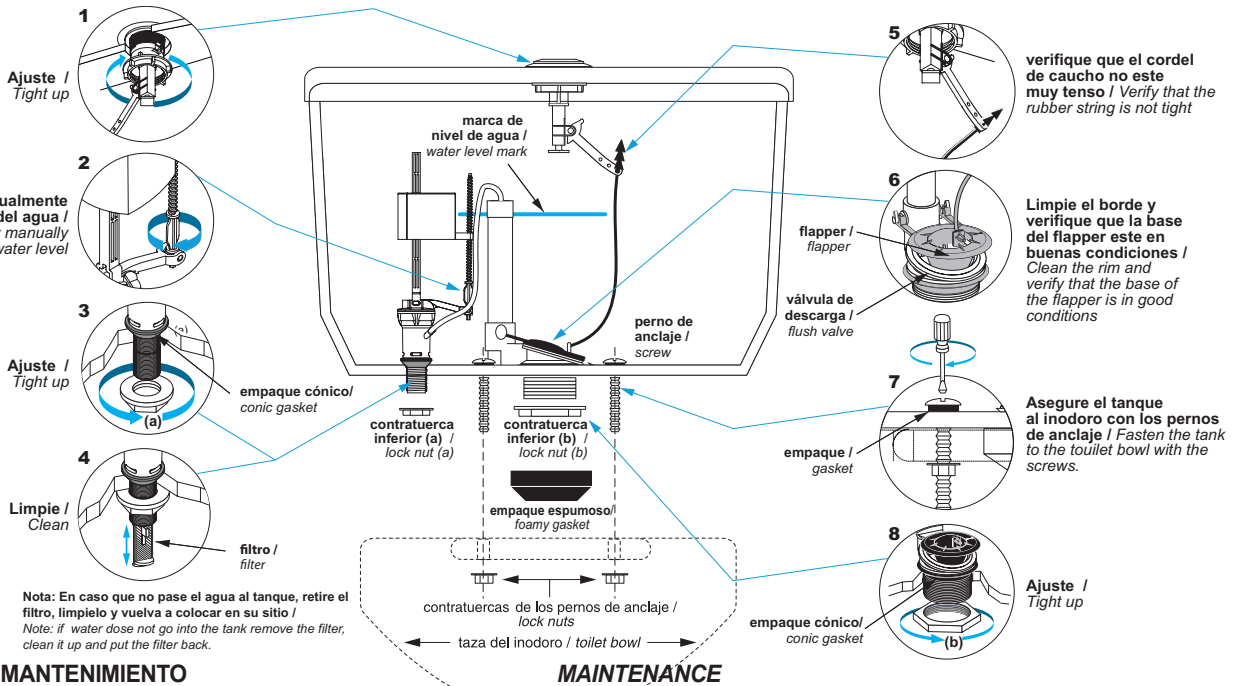

CONSEJOS DE MANTENIMIENTO

Los sanitarios **Brucke** son fabricados con porcelana sanitaria vitrificada, cumpliendo normas internacionales, garantizando así su larga vida útil. Por las características propias de los materiales utilizados y la tecnología empleada en su desarrollo, se limpian fácilmente evitando el desarrollo de gérmenes y hongos.

Realice la limpieza utilizando productos limpiadores y desinfectantes para baños de marcas reconocidas. Ayúdese de una esponja o un paño húmedo. En lo posible evite productos de limpieza fuertemente abrasivos. La porcelana sanitaria vitrificada no permite adherencias y las grasas se eliminan con facilidad.

La porcelana sanitaria mantiene el brillo propio de su esmalte sin necesidad de pulimentos.

MAINTENANCE

Brucke products are made of vitreous sanitary ware, meeting international standards and ensuring durability. The characteristics of the materials and the technology used to make the products help by preventing the development of germs and fungi.

Clean the product using cleaning agents and bathroom antiseptics. Use a sponge or damp cloth. If possible avoid highly abrasive cleaning products. Sanitary ware doesn't allow adhesions and it can be easily washed.

There is no need to polish sanitary ware because it will always maintain its shine.



La Garantía BRUCKE, ampara sus productos contra defectos de funcionamiento. Aplican términos y condiciones.

BRUCKE se reserva el derecho de modificar, cambiar, mejorar y/o anular materiales, productos y/o diseños sin previo aviso.