



#### RECOMENDACIONES:

Asegúrese que la persona que vaya a instalar el producto sea un profesional en la materia, para prevenir errores que afecten las instalaciones o el correcto funcionamiento del producto.

Realice los ajustes del sanitario UTILIZANDO una herramienta adecuada para que la superficie y el acabado del producto no se raye o lastime.

Recuerde que todos los productos tienen un mecanismo de control que debe ser revisado y cambiado de ser necesario, ya que este puede deteriorarse debido a la frecuencia de uso.

#### RECOMMENDATIONS:

To prevent any error that may affect the facilities or the correct functioning of the product, make sure that the person who is going to install the product is a professional. Install the product using suitable tools, so that it is not scratched.

All products include a control mechanism that should be inspected and replaced as needed, as it may wear out with frequent use.

#### Colores Disponibles/ Available Colors:

- Blanco / White : BL
- Bone / Bone : BO

#### MEDIDAS / MEASURES:

- Dimensiones en milímetros / Dimensions in millimeters
- Dimensiones en pulgadas / Dimensions in inches

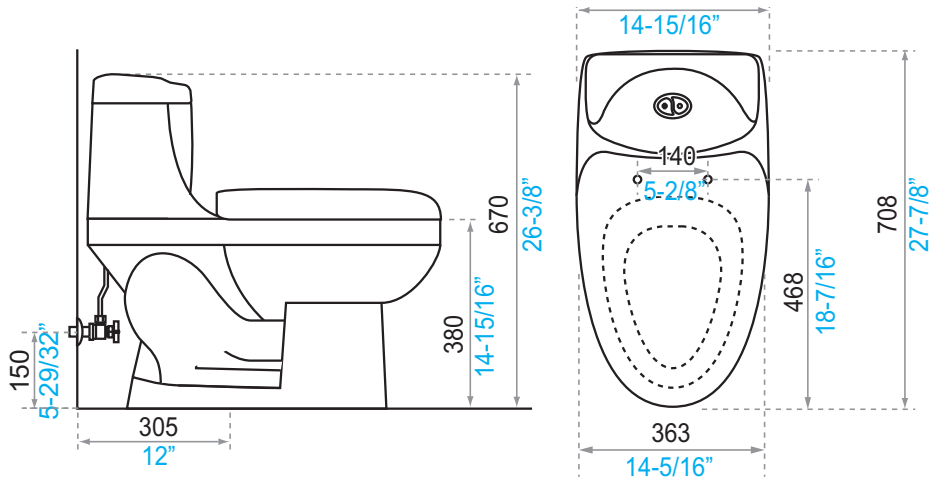

### INSTRUCCIONES DE INSTALACIÓN / INSTALLATION INSTRUCTIONS:

LEA LAS INSTRUCCIONES COMPLETAMENTE ANTES DE INSTALAR / READ ALL INSTRUCTIONS BEFORE EXECUTING ANY WORK

1. Realice la acometida de agua y el desagüe de acuerdo a las medidas sugeridas en el gráfico

Execute the water supply and drainage according to the measures suggested in the graph.

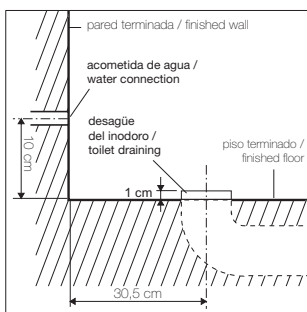

2. Verifique la alineación del inodoro respecto de la pared y marque en el piso los orificios para su fijación

Check the alignment of the toilet to the wall, and mark the holes in the floor to mount the product correctly.



3. Retire el inodoro para perforar y colocar los tacos de fijación para fijar el inodoro al piso.

Remove the toilet to drill and fit the fitting plugs to attach the toilet to the floor.

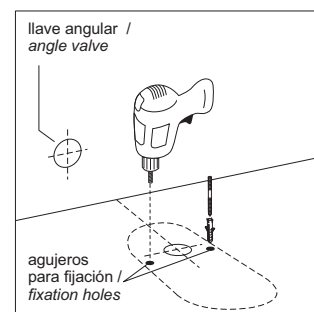

4. Retire la tapa del tanque y volteé hacia abajo el inodoro para colocar el anillo de cera alrededor del desagüe. (no incluido)

Remove the tank lid and flip down the toilet to place the wax ring around the drain. (not included)

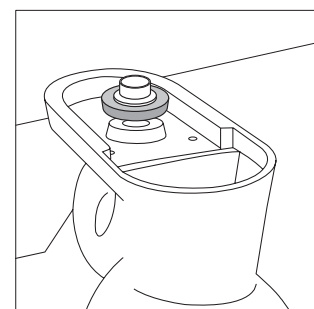

5. Coloque nuevamente el inodoro sobre el codo del desagüe, nivélelo y fíjelo al piso con los tirafondos.

Place the toilet over the drain again, level and secure it to the floor with screws.

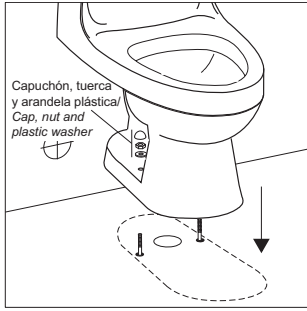

6. Selle la unión entre el inodoro y el piso con un cordón de silicona.

Seal the connection between the toilet and floor with a bead of silicone.

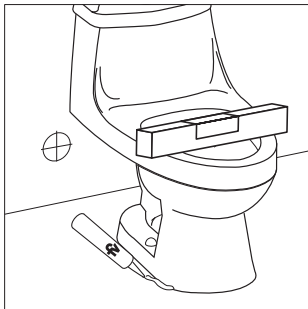

**Nota:** No es recomendable usar cemento mortero en la base del inodoro. **La Garantía Brucke no cubre inodoros instalados con mortero.** Antes de instalar el tanque verifique que la tubería de alimentación este limpia y libre de impurezas y residuos de construcción.

**Note:** It is not advisable to use cement in the base of the toilet. **The warranty doesn't cover toilets installed with cement.** To fix it Before installing the tank, verify that the feeding pipe is clean and free of sludge and construction residuals.

7. Instale el herraje en el tanque. Conecte la acometida de agua a la válvula de ingreso del inodoro mediante una llave angular con manguera flexible para inodoro, (no incluida).

Install the tank fitting in the toilet. To connect the water supply to the entrance valve of entrance of the toilet use an angle stop, (not included).

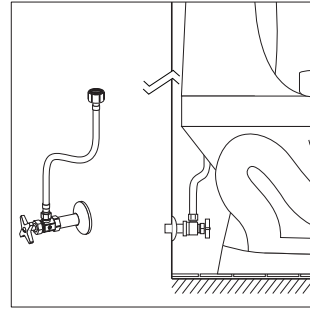

**IMPORTANT:** Antes de conectar la válvula de entrada a la acometida de agua verifique que la tubería de alimentación esté limpia, libre de impurezas y residuos de construcción.

**IMPORTANT:** Before connecting the fill valve to the water supply, check that every piece is clean of impurities and construction debris.

**Nota:** el exceso de ajuste de la tuerca B puede causar la ruptura de la válvula de ingreso A.

**Note:** Over tightening of screw B, can cause rupture of the inlet valve A.

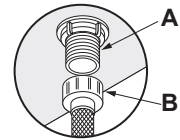

## REGULACIÓN LIMPIEZA Y MANTENIMIENTO DEL HERRAJE/ REGULATION, CLEANING AND MAINTENANCE OF THE TANK FITTINGS

**Nota:** El herraje completo se despacha regulado desde fábrica. / **Notice:** Tank fitting is regulated by the factory.

### VÁLVULA DE ENTRADA / FILL VALVE

#### Calibración fina.

1. Abra el seguro "B".
2. Suba o baje el flotador "D" hasta la marca de nivel de agua del tanque "B".
3. Cierre el seguro.
4. Gire el tornillo "C" hasta que la boya este al ras del flotador "D".

#### Fine calibration.

1. Open the safe "B".
2. Raise or lower the float "D" up to the water level mark in tank "B".
3. Close the safe.
4. Turn the screw "C" until the buoy and the float "D" are even.

#### Calibración general (solo si es necesaria)

1. Retire la traba "A".
2. Gire el flotador "D" superior 90°
3. Suba o baje el cuerpo superior de la válvula.
4. Regrese el giro y asegure con la traba "A".

#### General calibration (only if necessary)

1. Remove the clip "A"
2. Turn the float "D" over 90°
3. Raise or lower the upper body of the valve.
4. Rotate it back and secure it with lock "A"

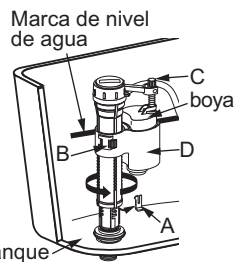

### PARA REGULAR EL VOLUMEN DE AGUA EN DESCARGA DE SÓLIDOS

En la válvula de salida, cuando la compuerta "D" está abierta existe un MENOR consumo de agua y al estar cerrada el consumo es MAYOR

### REGULATING THE WATER VOLUME IN THE RELEASE OF SOLID WASTE

In the outlet or exit valve, when gate "D" is opened there is LESS consumption of water and when it's closed the consumption is GREATER.

### MANTENIMIENTO:

Si, con el paso del tiempo y el uso, se presentan fugas de agua a la taza del inodoro, gire 45° en contra de las manecillas del reloj, en su propio eje vertical el cuerpo superior de la válvula de salida, retírelo y limpie los bordes "A" y "B" indicados en el gráfico. Si continúan los problemas, reemplace el herraje.

### MAINTENANCE:

If water leaks to the toilet bowl, turn the outlet valve 45° counterclockwise, remove and clean "A" and "B" edges as shown in the graph. If the problem continues, replace the tank fittings.

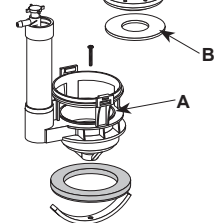
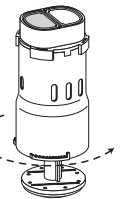
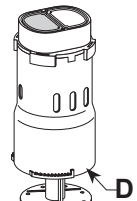

El herraje cuenta con doble botón de descarga para ahorro de agua.

The tank fitting includes a dual flush button that saves water



## CARACTERÍSTICAS / CHARACTERISTICS:

- Herraje doble descarga, con botón superior en la tapa. / Upper dual flush chromed button.
- Fabricado en porcelana sanitaria vitrificada, cumpliendo con normas internacionales, garantizando así una durabilidad indefinida / Made of vitreous sanitary ware, complying international standards, ensuring durability.
- Diseño de una sola pieza con anillo cerrado. / One piece design with closed ring.

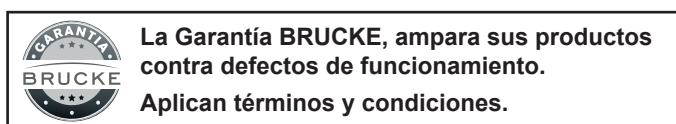

BRUCKE se reserva el derecho de modificar, cambiar, mejorar y/o anular materiales, productos y/o diseños sin previo aviso.