

#### RECOMENDACIONES:

Asegúrese que la persona que vaya a instalar el producto sea un profesional en la materia, para prevenir errores que afecten las instalaciones o el correcto funcionamiento del producto.

Realice los ajustes del sanitario UTILIZANDO una herramienta adecuada para que la superficie y el acabado del producto no se raye o lastime.

Recuerde que todos los productos tienen un mecanismo de control que debe ser revisado y cambiado de ser necesario, ya que este puede deteriorarse debido a la frecuencia de uso.

#### RECOMMENDATIONS:

To prevent any error that may affect the facilities or the correct functioning of the product, make sure that the person who is going to install the product is a professional. Install the product using suitable tools, so that it is not scratched.

All products include a control mechanism that should be inspected and replaced as needed, as it may wear out with frequent use.

#### Colores Disponibles/ Available Colors:

- Blanco / White : BL

#### MEDIDAS / MEASURES:

- Dimensiones en milímetros / Dimensions in millimeters
- Dimensiones en pulgadas / Dimensions in inches

**IMPORTANTE:**  
Separación del tanque a la pared es de 25 a 35 mm con el desagüe a 305 mm de la pared.  
Para menor distancia del tanque a la pared, la medida de instalación del desagüe es de 280 mm.

**IMPORTANT:**  
The separation space between the tank and the wall is 1" to 1-3/8" with the drain to 12" from the wall. In case you need a smaller separation distance between the tank and the wall, the installation measure of the drain should be 11".

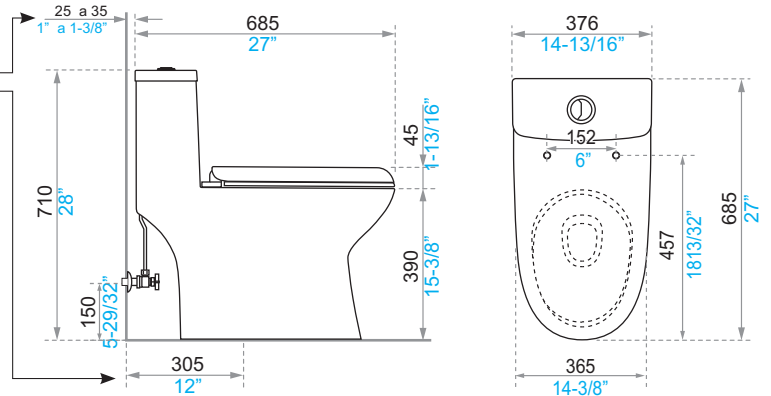

### INSTRUCCIONES DE INSTALACIÓN/ INSTALLATION INSTRUCTIONS:

LEA LAS INSTRUCCIONES COMPLETAMENTE ANTES DE INSTALAR / READ ALL INSTRUCTIONS BEFORE EXECUTING ANY WORK

1. Realice la acometida de agua y el desagüe de acuerdo a las medidas sugeridas en los gráficos.
3. Perfore y coloque los tacos y los tirafondos al piso. Cuide la distancia indicada entre los tirafondos.

Execute the water supply and drainage according to the measures suggested in the graph.

Drill and place the dowels and screws to the floor. Take care of the indicated distance between the screws.

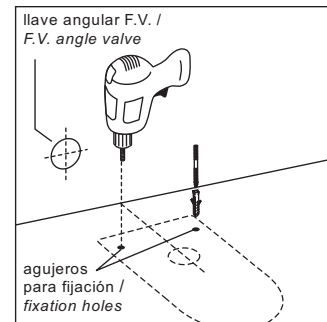
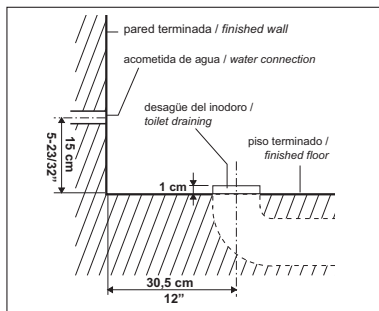

2. Verifique la alineación del inodoro respecto de la pared y marque en el piso los orificios para su fijación (por la parte posterior del inodoro).
4. Retire la tapa del tanque y volteé hacia abajo el inodoro para colocar el anillo de cera alrededor del desagüe. (no incluido)

Check the alignment of the toilet to the wall, and mark the holes in the floor to mount the product correctly. (for the back of the toilet).

Remove the tank lid and flip down the toilet to place the wax ring around the drain. (not included)

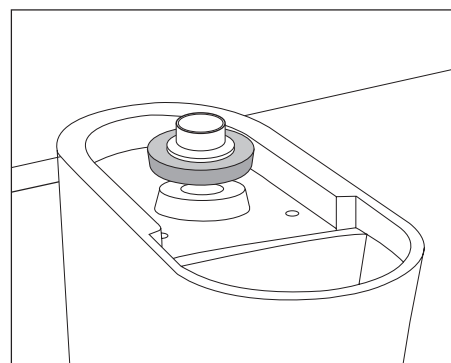
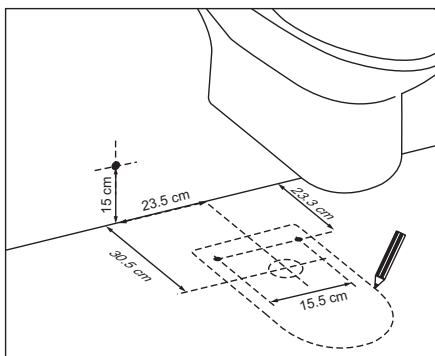

5. Coloque nuevamente el inodoro sobre el codo del desagüe, nivélelo y fíjelo al piso con los tirafondos y las tuercas.

*Place the toilet over the drain again, level and secure it to the floor with screws and nuts.*

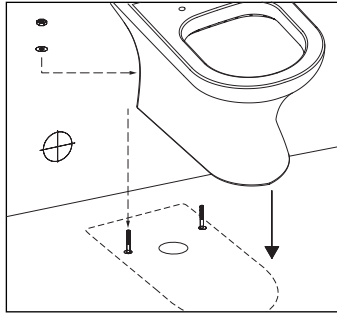

6. Selle la unión entre el inodoro y el piso con un cordón de silicona.

*Seal the connection between the toilet and floor with a bead of silicone.*

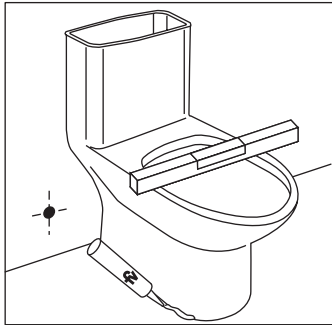

**Nota:** No es recomendable usar cemento mortero en la base del inodoro. **La Garantía Brucke no cubre inodoros instalados con mortero.**

Antes de instalar el tanque verifique que la tubería de alimentación este limpia y libre de impurezas y residuos de construcción.

**Note:** It is not advisable to use cement in the base of the toilet. **The warranty doesn't cover toilets installed with cement.**

To fix it Before installing the tank, verify that the feeding pipe is clean and free of sludge and construction residuals.

7. Instale el herraje en el tanque. Conecte la acometida de agua a la válvula de ingreso del inodoro mediante una llave angular con manguera flexible para inodoro, (no incluida).

*Install the tank fitting in the toilet. To connect the water supply to the entrance valve of entrance of the toilet use an angle stop, (not included).*



**IMPORTANTE:** Antes de conectar la válvula de entrada a la acometida de agua verifique que la tubería de alimentación esté limpia, libre de impurezas y residuos de construcción.

**IMPORTANT:** Before connecting the fill valve to the water supply, check that every piece is clean and free of impurities and construction debris.

**Nota:** el exceso de ajuste de la tuerca B puede causar la ruptura de la válvula de ingreso A.

**Note:** Over tightening screw B, can cause rupture of the inlet valve A.

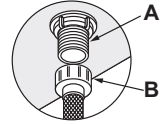

### CARACTERÍSTICAS / CHARACTERISTICS CANNES:

Fabricado en porcelana sanitaria vitrificada, cumpliendo normas internacionales, garantizando así una durabilidad indefinida / Made of vitreous sanitary ware, meeting international standards, and ensuring durability.
Diseño de una sola pieza con anillo rimles / One piece design with rimles ring
Tanque alto / High toilet tank.
Inodoro de alta eficiencia / High toilet efficiency

### INSTALACIÓN DEL ASIENTO / SEAT INSTALLATION

1. Saque el asiento del embalaje, presione los seguros, retire el soporte del asiento y colóquelo sobre el inodoro.

*Remove the seat from the packaging, press the locks, remove the seat support and place it over the toilet.*

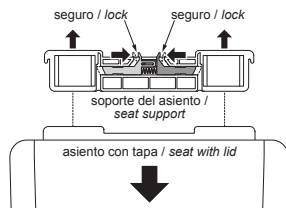

2. Asegure el soporte al inodoro con el sistema de fijación (ver gráfico). Enrosque los tornillos hasta el tope pero sin apretar.

*Secure the support to the toilet with the fixing system (see graphic). Screw the bolts until they stop but do not tighten.*

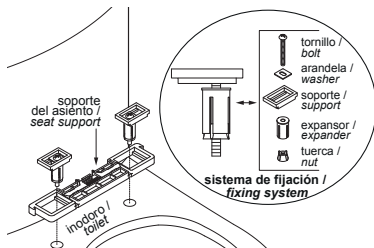

3. Centre el soporte con relación al inodoro y apriete definitivamente los tornillos.

*Center the support in relation to the toilet and tighten the bolts permanently.*

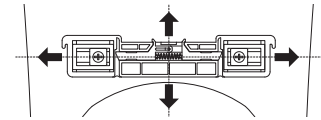

4. Deslice la base del asiento sobre el soporte hasta que quede trabada.

*Slide the seat base over the support until it is locked.*



5. Si necesita retirar el asiento, presione los seguros del soporte y hálalo hacia adelante.

*If you need to remove the seat, press the locks and pull forward the seat (step # 1).*

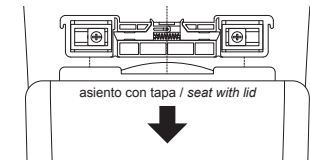

**La Garantía BRUCKE, ampara sus productos contra defectos de funcionamiento. Aplican términos y condiciones.**

BRUCKE se reserva el derecho de modificar, cambiar, mejorar y/o anular materiales, productos y/o diseños sin previo aviso.