

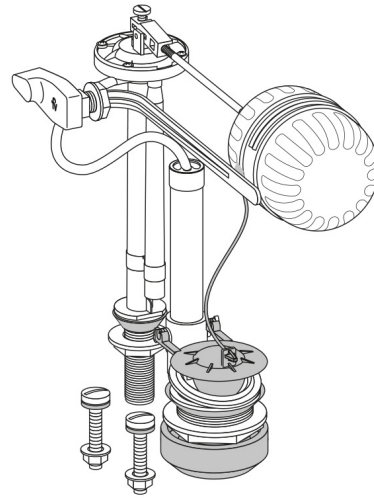

Gama  
**BASICOS**

SANITARIOS  
*Herraje Universal 6 Litros*  
E102.10-DH



#### COLORES DISPONIBLES



Blanco

Cromo

#### INCLUYE



Palanca universal de accionamiento (EHE.1.1-DH)

#### CARACTERÍSTICAS FÍSICAS



Econsumo 6 litros/des



Garantía



Calidad

#### DESCRIPCIÓN

- Para inodoros de dos piezas.
- Herraje antirretorno.
- Consumo por descarga: 6 litros.
- De fácil instalación y regulación.
- Máxima presión de funcionamiento 80 psi, de acuerdo a la norma técnica NTE INEN 2308.

**Garantía: 2 Años**

#### NORMAS GENERALES DE CUMPLIMIENTO

- ASSE 1002/ASME A112.1002: HERRAJES ANTIRETORNO

#### CARACTERÍSTICAS TÉCNICAS GENERALES

- Fabricado con materiales que maximizan el rendimiento de su trabajo brindando un acabado de primera.
- Rango de uso entre 10 a 80 psi.
- Componentes de PVC que aseguran mayor vida útil del producto.
- Válvula antirretorno.
- Pernos de anclaje de alta durabilidad y resistencia.
- Varilla de acero con tratamiento térmico que minimiza su oxidación y corrosión.

#### EVALUACIÓN DIMENSIONAL

Peso referencial del producto

0,53 kg

Centro de Atención al Usuario: **FV Responde**

[www.fvandina.com](http://www.fvandina.com)

**ECUADOR**  
1-800 FV FV FV  
[fvresponde@fvecuador.com](mailto:fvresponde@fvecuador.com)

**CENTRO AMÉRICA**  
[info.cea@grupofv.com](mailto:info.cea@grupofv.com)

**COLOMBIA**  
[info.colombia@grupofv.com](mailto:info.colombia@grupofv.com)

**PERU**  
[info.peru@grupofv.com](mailto:info.peru@grupofv.com)

UTILIZA  
SIEMPRE  
REPUESTOS  
ORIGINALES  
FV



ESCANÉA  
EL CÓDIGO QR  
Y DESCARGA  
EL APP FV

