



Flujómetro estándar de bajo consumo para inodoro

Código:

E365.21 - E365.22 - E365.22.4

Encuentre
Repuestos Legítimos FV y
la Garantía Total FV en:
www.fvandina.com

LEA Y CONSERVE ESTA INFORMACIÓN:

Antes de instalar la grifería, drene muy bien la tubería dejando pasar abundante agua, a fin de eliminar impurezas o residuos de construcción.

RECOMENDACIONES:

Asegúrese que la persona que vaya a instalar el producto sea un profesional en la materia, para prevenir errores que afecten las instalaciones o al correcto funcionamiento de la grifería.

Preferiblemente, ajuste las partes visibles de la grifería SIN UTILIZAR herramientas dentadas pues éstas rayan o pelan la superficie y el acabado del producto.

En caso de que sea necesario utilizar herramientas proteja el acabado de la grifería con un recorte de caucho (de tubo de llanta) colocado entre los dientes de la herramienta y la grifería para ajustar sin lastimarla.

Nuestras Mangueras Flexibles YA INCLUYEN empaques, NO USE teflón o sellante, salvo que lo diga en esta hoja.

FV se reserva el derecho de modificar, cambiar, mejorar y/o anular materiales, productos y/o diseños sin previo aviso.

MEDIDAS SUGERIDAS PARA LA INSTALACIÓN (en mm):

E365.21 CR (para urinario)

Rosca de Entrada	Diámetro Rosca de Salida	Volumen Nominal
R 3/4" x 14 NPT	19 mm/ NPSM 3/4"	1,0 gpf / 3,8 lpf

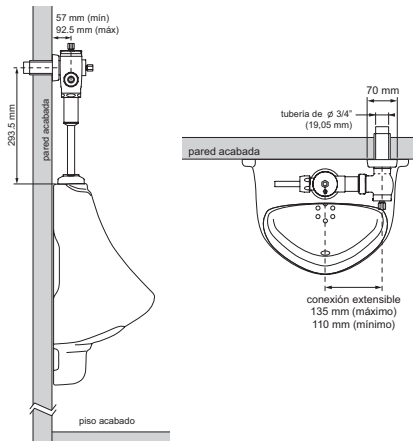

(para inodoro) E365.22 CR

Rosca de Entrada	Diámetro Rosca de Salida	Volumen Nominal
NPT 1"	38 mm / 1 - 1/2" NPSM	1,6 gpf / 6,0 lpf

E365.22.4 CR

NPT 1"	38 mm / 1 - 1/2" NPSM	1,3 gpf / 4,8 lpf
--------	-----------------------	-------------------

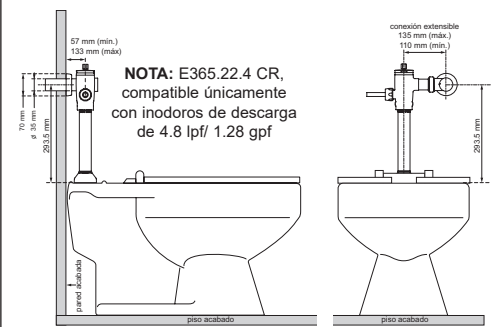

La conexión extensible compensa pequeños desvíos que ocurren con la instalación de la tubería en la pared. Permite una tolerancia para la distancia horizontal entre el eje del fluxómetro y el eje de la válvula de paso y deberá estar comprendida entre 110 y 135 mm (4 11/32" y 5 11/32").

INSTALACIÓN DE LA VÁLVULA DE PASO:

PARA TUBERÍA PLÁSTICA DE 1" DE ALTA PRESIÓN:

- Coloque un neplo roscado (**no incluido**) a la acometida de agua en la pared.
- Instale temporalmente la válvula de paso y mida la distancia "x" que queda entre la pared terminada y la válvula.

Retire esta última y cubra el neplo roscado con el tubo decorativo que debe estar previamente cortado a la medida resultante "x" (elimine las rebabas resultantes del corte), inserte la roseta y vuelva a instalar la válvula de paso.

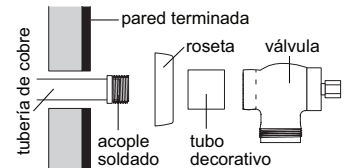
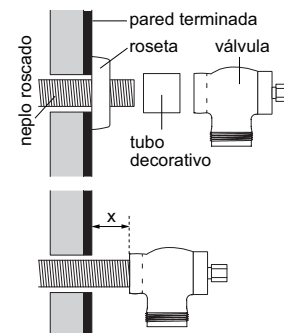

PARA TUBERÍA DE COBRE:

- Suelde el acople (incluido) al tubo que sobresale de la acometida de agua en la pared.
- Proceda igual que en el punto "b".

INSTALACIÓN DEL FLUXÓMETRO:

- Inserte la **válvula "rompe vacío"** en el tubo de descarga. Ajuste el tubo de descarga al cuerpo del fluxómetro con la **tuerca # 1**.

- Instale firmemente las tres piezas del "spud" en la entrada de agua del inodoro (el "spud" viene incluido en los inodoros "Quantum" de FV).

- Inserte el **acople para "spud"** en el tubo de descarga y conecte el conjunto al "spud" instalado en el inodoro.

En caso de que la rosca del "spud" sobresalga mucho y no permita que la **roseta** se asiente en el cuerpo del inodoro (ver recuadro de la derecha) corte el exceso de la rosca a la medida adecuada. Elimine las rebabas, no deje cantos vivos para no dañar el **empaque 1** del tubo de descarga.

- Introduzca el **empaque 2** (la conicidad va hacia la conexión extensible) en el cuerpo del fluxómetro y atornille firmemente la conexión extensible.

- Inserte la **tuerca # 2**, la arandela y la traba en el extremo libre de la conexión extensible (fíjese en la conicidad de cada elemento). Regule la distancia y ajuste manualmente la **tuerca # 2** en la válvula de paso.

- Verifique la instalación correcta del fluxómetro y con la llave de pico (sin dientes) apriete firmemente las tuercas # 1 y 2.

Para urinario

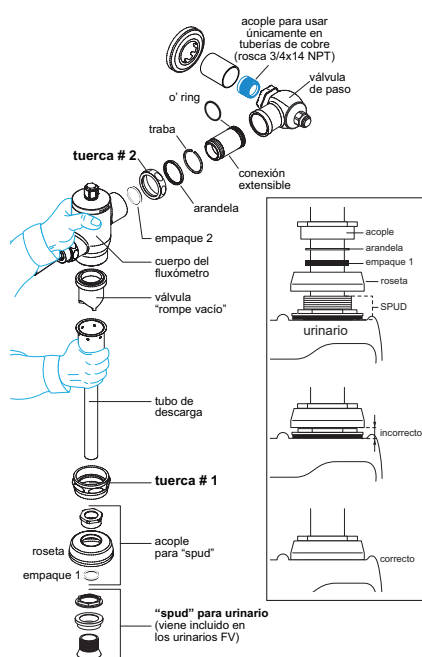

Para inodoro

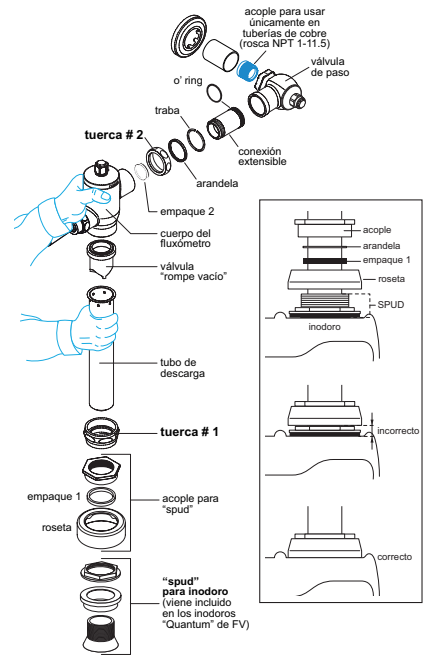

RECOMENDACIONES PARA LA INSTALACIÓN:

- 1- La red de alimentación para los fluxómetros DEBE SER INDEPENDIENTE del resto de instalaciones sanitarias de la obra.
- 2- El diseño de la acometida de agua para la red de fluxómetros se lo debe realizar en CIRCUITO ANILLADO (ver gráfico de la derecha).
- 3- Evite el uso de tubos de hierro debido al desprendimiento de partículas de óxido que afectan el funcionamiento del fluxómetro.
- 4- Utilice tuberías plásticas para alta presión o de cobre, ya que sus paredes lisas permiten mayor caudal y velocidad del agua, evitando la acumulación de sarro.
- 5- Los compuestos sellantes deben aplicarse únicamente sobre las roscas macho.
- 6- Evite conexiones y codos, en lugar de ellos utilice curvas o derivaciones a 45 grados.
- 7- Quite las rebabas internas de toda la tubería.
- 8- Los tramos horizontales que no superan los 5 m de largo deben tener un \varnothing mínimo de 50 mm, debiéndose aumentar el \varnothing de todo el tramo según cuadro:

TRAMO HORIZONTAL	\varnothing (DIÁMETRO)
1 - 5 m	\varnothing 50 mm (2")
5 - 10 m	\varnothing 60 mm (2 1/2")
10 - 15 m	\varnothing 75 mm (3")
15 - 20 m	\varnothing 100 mm (4")

- 9- La tubería de acometida al fluxómetro en su último tramo, deberá tener como mínimo un diámetro de 30 mm (1 1/4").

CUIDADO Y LIMPIEZA DE SUPERFICIES CROMADAS: No utilice herramientas dentadas y proteja el área de ajuste para no dañar o rayar la superficie. NUNCA use abrasivos o limpiadores químicos para limpiar los fluxómetros ya que esto puede dañar el brillo y atacar el cromo. Use SOLAMENTE jabón y agua, luego séquelo con un trapo suave o toalla. De persistir manchas frote pulimento de metales o cera para autos.

PURGA DE LA INSTALACIÓN:

- Cierre totalmente el paso de agua mediante el **tornillo de regulación** de la válvula de paso (en sentido horario).
- Abra la tapa del fluxómetro y retire el pistón.
- Coloque nuevamente la tapa superior, ajústela y abra la válvula de paso (sentido antihorario).
- Deje correr el agua por unos minutos para purgar la línea de impurezas y sedimentos.
- Después de completada la purga cierre totalmente la válvula de paso y reinstale el pistón interior y la tapa del fluxómetro.

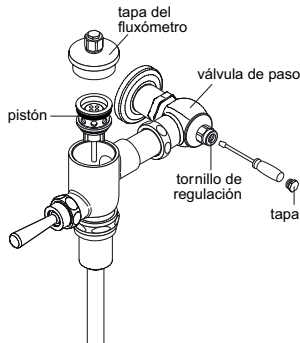

REGULACIÓN DEL PASO DE AGUA:

- Con el paso de agua cerrado, con un destornillador plano gire media vuelta el **tornillo de regulación**. Presione la palanca de descarga del fluxómetro y compruebe el flujo de agua.
- Regule el tornillo de la válvula de paso luego de cada descarga hasta que el flujo de agua sea el adecuado para limpiar el sanitario.
- Coloque respectivamente la tapa y apriete firmemente al fluxómetro.

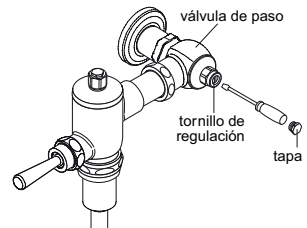

CÓDIGO PRODUCTO	CÓDIGO PISTÓN
E356.21 CR	B-01-010N-EFV-004 (para urinario)
E365.22 CR	B-01-010N-EFV-002 (para inodoro)
E364.22.4 CR	B-01-010N-EFV-003 (para inodoro)

Para urinario

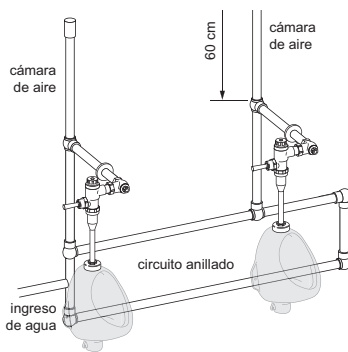

Para inodoro

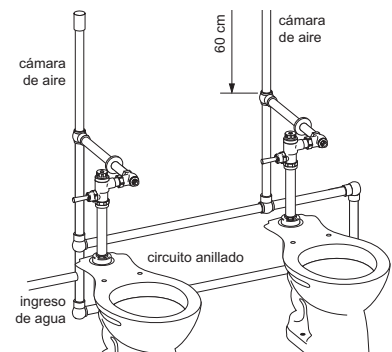

PRESIÓN DE FUNCIONAMIENTO:

La presión ideal debe estar dentro del rango de 30 a 60 PSI (de 207 a 414 kPa).

La presión medida es de 20 a 100 PSI (138 a 689 kPa). A presiones sobre 75 PSI (517 kPa) se recomienda el uso de una válvula reductora de presión. Además se recomienda el uso de cámaras de aire tan cerca como sea posible, pues éstas actúan como amortiguadores para el agua, evitando el golpe de ariete. También ayudan a prevenir momentáneas caídas de presión.

GUÍA DE MANTENIMIENTO:

PROBLEMA:	CAUSA:	SOLUCIÓN:
1- El fluxómetro no funciona (no sale agua).	Tubería de alimentación o registro integrado cerrado. Cartucho de accionamiento dañado / gastado. Alivio del pistón dañado / trabado en la posición superior.	Abra la válvula de la tubería o el registro integrado. Sustituya el cartucho de accionamiento. Sustituya el alivio del pistón.
2- Volumen de agua insuficiente.	Registro integrado no está abierto lo suficiente. Pistón dañado. Presión o volumen insuficientes en la alimentación de agua.	Ajuste el registro para el caudal de agua necesario (ver instrucciones del paso # 4: Regulación del paso de agua). Sustituya el pistón. Aumente la presión o el caudal en la alimentación de agua.
3- La descarga es demasiado breve.	El pistón está flojo. Aumento del diámetro del agujero inyector del pistón. Cartucho de accionamiento dañado / gastado.	Apriete el pistón. Sustituya el pistón. Sustituya el cartucho de accionamiento.
4- La descarga es demasiado larga o continua (fugas).	Línea de alivio está obturada. La presión de alimentación está muy baja y no es suficiente para cerrar la válvula. El anillo de sello del pistón está sucio o dañado.	Retire el pistón y limpie el paso de la línea de alivio ubicada en la pared de la válvula. Cierre el registro integrado hasta que la presión mínima de funcionamiento sea recuperada. Abra el registro nuevamente. Limpie o sustituya el anillo de sello del pistón.
5- Fugas en la palanca de accionamiento.	Anillos de sello dañados o faltantes. Cartucho de accionamiento dañado / gastado.	Sustituya o instale nuevos anillos de sello. Sustituya el cartucho de accionamiento.



Encuentre
Repuestos Legítimos FV y
la Garantía Total FV en:
www.fvandina.com

