

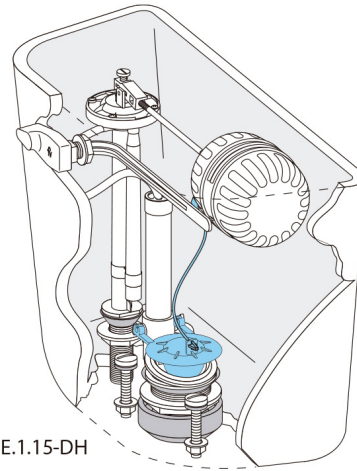

Gama  
**BASICOS**

SANITARIOS  
*Flapper Universal*  
EHE.1.15-DH

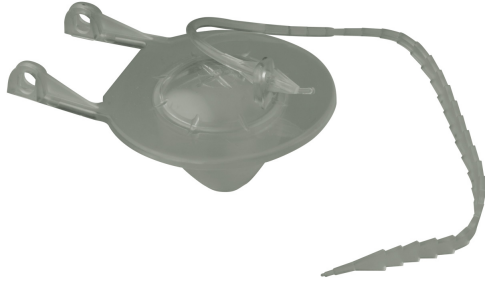

EHE.1.15-DH

#### CARACTERÍSTICAS FÍSICAS



Garantía

#### DESCRIPCIÓN

- Repuesto universal para inodoro.

**Garantía: 2 Años**

#### NORMAS GENERALES DE CUMPLIMIENTO

- ASSE 1002/ASME A112.1002: HERRAJES ANTIRETORNO

Centro de Atención al Usuario: **FV Responde**

[www.fvandina.com](http://www.fvandina.com)

**ECUADOR**  
1-800 FV FV FV  
[fvresponde@fvecuador.com](mailto:fvresponde@fvecuador.com)

**CENTRO AMÉRICA**  
[info.cea@grupofv.com](mailto:info.cea@grupofv.com)

**COLOMBIA**  
[info.colombia@grupofv.com](mailto:info.colombia@grupofv.com)

**PERU**  
[info.peru@grupofv.com](mailto:info.peru@grupofv.com)

UTILIZA  
SIEMPRE  
REPUESTOS  
ORIGINALES  
FV



ESCANÉA  
EL CÓDIGO QR  
Y DESCARGA  
EL APP FV

